

**BAZAROVE
REGALY.SK**

**MANUÁL NA ZOSTAVENIE POJAZDNÉHO
REBRÍKA S PLOŠINOU**

**ODPORÚČANIE: POJAZDNÝ REBRÍK MONTUJTE S POMOCOU NAJME-
NEJ DVOCH OSÔB**

**NA ZOSTAVENIE POJAZDNÉHO REBRÍKA S PLOŠINOU
BUDETE POTREBOVAŤ:**

KLÚČ: VEĽKOSŤ 13 MM
ALEBO
GOLA SADU S NADSTAVCOM 13 MM (RAČŇU)

V BALENÍ NÁJDETE:

1X ZÁKLADŇA
2X BOČNÉ RÁMY KONŠTRUKCIE
1X PLOŠINA
2X ZÁVORA
ZADNÝ RÁM(Y) KONŠTRUKCIE
BOČNÉ RÁMY SCHODOV SO ZÁBRADLÍM
4X KOLIESKO (1 KOLIESKO JE S BRZDOU)
SCHODÍKY
SKRUTKY M6X16
SKRUTKY M8X35
SKRUTKY M8X40
SKRUTKY M8X45
SKRUTKY M8X75
SKRUTKY M10X20
MATICE M6
MATICE M8
MATICE M10
PODLOŽKY 6
PODLOŽKY 8
PODLOŽKY 10

SKRUTKA M8x75
MATICIA M8
PODLOŽKA 8

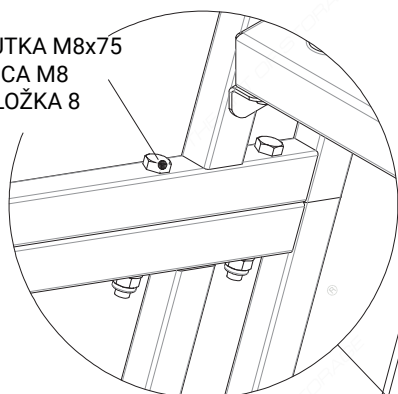

SKRUTKA M8x40
MATICIA M8
PODLOŽKA 8

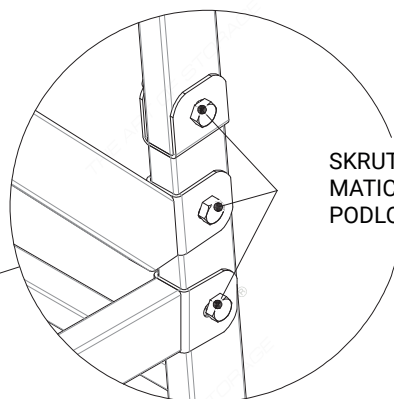

SKRUTKA M8x40
MATICIA M8
PODLOŽKA 8

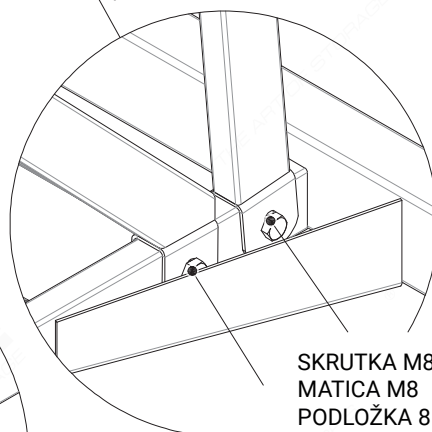

SKRUTKA M8x40
MATICIA M8
PODLOŽKA 8

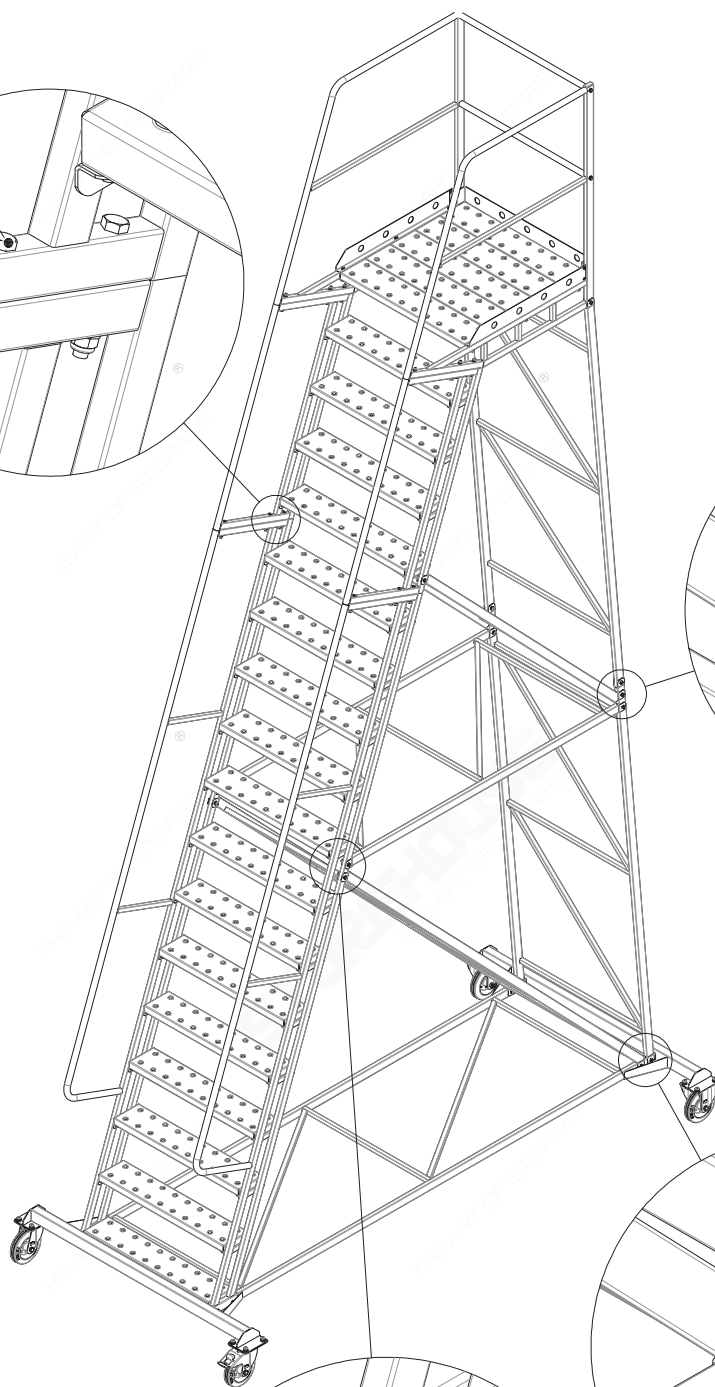
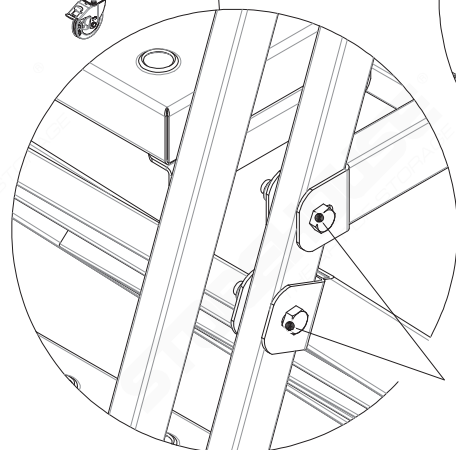

KROK 1

Najskôr pripevnite k základni kolieska.

KROK 2

Teraz rozbaľte plošinu a pripevnite k nej bočné rámy konštrukcie.

KROK 3

Vezmite závory (2 kusy) a spojte nimi bočné rámy.

KROK 4

Schodíky pripevnite ku schodovým rámom so zábradlím.

KROK 5

K základni pripevnite zadný rám(y) konštrukcie.

KROK 6

K základni pripevnite schodíky a nasad'te plošinu.

SKONTROLUJ

Sú namontované všetky diely zo všetkých balení?

Sú všetky skrutkové spoje pevne utiahnuté a je konštrukcia stabilná?

VŠEOBECNÉ INFORMÁCIE

Pojazdný plošinový rebrík je doručený v demontovanom stave.

Je určený na zostupovanie a vystupovanie z rôznych komunikácií a podláh - terénnych úrovní, ako pomôcka k výstupu pri pracovnej úlohe podľa výšky plošiny, pre stále používanie v interiéri, pre krátkodobé použitie vonku.

Záruka na tento produkt je 2 roky. Akýkoľvek zásah do konštrukcie rebríka je zakázaný, pretože má vplyv na stabilitu a funkčnosť výrobku a má za následok porušenie záručnej lehoty. Životnosť výrobku je 5 rokov.

Materiál konštrukcie je vyrobený z dutej ocele.

Pre bezpečnú montáž a používanie výrobku je nevyhnutné, aby ste si prečítali tento návod a riadili sa ním. Pokiaľ ho nebudete dodržiavať, hrozí úraz so smrteľnými následkami, zranenie, alebo materiálne škody. Tento návod musí byť stále k dispozícii na mieste montáže a používania rebríka a je potrebné, aby si ho prečítal a dodržiaval každý, kto je poverený transportom, montážou a demontážou, používaním, kontrolou, čistením alebo údržbou tohto výrobku.

BEZPEČNOSTNÉ UPOZORNENIE

- Pred použitím rebríka skontrolujte, či nie je poškodený.
- Každé poškodenie sa musí okamžite odborne opraviť.
- Používajte len na rovnom, pevnom, vodorovnom teréne. Nepoužívajte na klzkom povrchu.
- Výšku plošiny nezvyšujte dodatočnými predmetmi.
- Zaistite proti nežiaducemu pohybu zabrzdzením.
- Udržujte rebrík v čistote. Čistite ho vodou s pridaním bežného čistiaceho prostriedku.
- Nevstupujte na rebrík pod vplyvom omamných látok.
- Pri vstupe na rebrík majte vhodnú pracovnú obuv.
- Dbajte na čistotu rebríka.
- Pojazdný plošinový rebrík nie je určený na opravy elektrického zariadenia, ktoré je pod napätím. Je nutné vždy zariadenie vypnúť.
- Nevykláňajte sa z ohrádky plošiny.
- Neskáčte na schodoch ani na plošine.
- Zostupujte z rebríka čelom ku schodom.
- Nezaťažujte rebrík jednostranne, ale bremená na plošine rozložte rovnomerne.
- Neprekračujte maximálnu nosnosť 200 kg. Výrobok smie používať maximálne jedna osoba.
- Pri hroziacom vetre schody opustite a presuňte ich do priestoru chránené ho pred vetrom a zabezpečte vhodným opatrením pred preklopením (napr. ukotvením).
- Na rebrík neumiestňujte reklamné tabule alebo predmety, ktoré zvyšujú zaťaženie vetrom.

KÓD TOVARU	VÝŠKA K PLOŠINĚ	ŠÍRKA [mm]	DĚŽKA [mm]	POČET SCHODOV	HMOTNOSŤ [kg]	NOSNOSŤ	UHOL SKLONU
ZEBRIK1X3P	1000	780	1325	3	61,3	200	60
ZEBRIK1X4P	1250	780	1469	4	66,8	200	60
ZEBRIK1X5P	1500	780	1614	5	72,8	200	60
ZEBRIK1X6P	1750	1000	1793	6	78,9	200	60
ZEBRIK1X7P	2000	1000	1937	7	86,2	200	60
ZEBRIK1X8P	2250	1000	2082	8	91,9	200	60
ZEBRIK1X9P	2500	1000	2226	9	97,8	200	60
ZEBRIK1X10P	2750	1100	2390	10	110	200	60
ZEBRIK1X11P	3000	1100	2535	11	115,8	200	70
ZEBRIK1X13P	3500	1200	2407	13	126,8	200	70
ZEBRIK1X15P	4000	1200	2633	15	143,1	200	70
ZEBRIK1X17P	4500	1300	2858	17	165,7	200	70
ZEBRIK1X19P	5000	1300	3084	19	179,7	200	70

POUŽITIE

Nenechávajte rebrík bez dozoru a zaistite, aby ho používali iba osoby oprávnené na používanie tohto produktu.

Proti nežiaducim pohybom rebrík zabrzďte brzdou na koliesku.

Pred použitím vždy skontrolujte:

Stojí rebrík na rovnom, pevnom, vodorovnom teréne?

Je v bezchybnom - bezporuchovom stave?

PRESÚVÁNIE A TRANSPORT

Nepresúvajte rebrík, ak sa na plošine nachádzajú osoby alebo veci.

Pojazdný plošinový rebrík presúvajte len v pozdĺžnom alebo uhlopriečnom smere po rovnom povrchu bez prekážok a následne ho zabrzdíte. Presúvajte ho pomaly a ručne, nikdy pomocou ťažných strojov alebo vidlicových stohovacích vozíkov.

Na premiestnenie výrobkov použite v prípade potreby zdvíhacie zariadenia. Výrobok nezdvíhajte za zábradlie alebo vzpery. Zdvíhacie zariadenie umiestnite na stupienky alebo plošinu.

Pred prepravou rebrík demontujte a zabezpečte pomocou transportných pásov, aby pri preprave neskĺzol a nedošlo k jeho zničeniu.

SKLADOVANIE

Rebrík skladujte tak, aby bol chránený pred poveternostnými vplyvmi a prednostne naležato.

LIKVIDÁCIA

Obalový materiál zlikvidujte podľa predpisu pre ochranu životného prostredia. Po uplynutí životnosti rebrík demontujte a likvidujte jednotlivé časti s ohľadom na ochranu životného prostredia.

KONTROLA

Kontrolu s preukázateľným záznamom vykonajte minimálne raz ročne. Kontrolujte pevnosť a dotiahnutie spojov, mechanické poškodenie (preliačiny, ohyb a pod.). Pri akejkoľvek závade ihneď odstavte z prevádzky a zaistite odbornú opravu. Riadte sa týmto návodom a záväznými predpismi a normami.